



**PREMIOS ALONSO CANO DE LA
UNIVERSIDAD DE GRANADA
A LA CREACIÓN ARTÍSTICA PARA
ESTUDIANTES UNIVERSITARIOS
2017**

**PREMIOS ALONSO CANO DE LA
UNIVERSIDAD DE GRANADA
A LA CREACIÓN ARTÍSTICA PARA
ESTUDIANTES UNIVERSITARIOS
2017**

Sala de Exposiciones del Crucero Bajo del Hospital Real
Del 22 de junio al 7 de julio de 2017

ÍNDICE

**PREMIOS ALONSO CANO DE LA
UNIVERSIDAD DE GRANADA
A LA CREACIÓN ARTÍSTICA PARA
ESTUDIANTES UNIVERSITARIOS
2017**

Arquitectura	9
Cómic	17
Escultura	35
Fotografía	53
Nuevas Tecnologías de la Imagen	69
Pintura	79
Diseño	93

Es motivo de grata satisfacción presentar el catálogo de los *Premios de la Universidad de Granada a la Creación Artística -Alonso Cano- para Estudiantes Universitarios 2016-2017*. La calidad de las obras galardonadas en este curso académico evidencia el prestigio y la gran aceptación que, entre nuestros jóvenes creadores, han ido atesorando unos premios que se han convertido en referente en el panorama universitario nacional y cuya larga trayectoria de más de cuatro décadas cubre hoy un amplísimo campo de la creación, estimulando la innovación y la excelencia entre los estudiantes universitarios.

La exhibición que, en el Crucero Bajo del Hospital Real, se realiza de las 49 obras premiadas y seleccionadas de las diversas modalidades de los Premios Alonso Cano es, sin duda, una magnífica demostración de la calidad de las piezas presentadas, así como un fiel reflejo del elevado nivel de experimentación creativa de nuestros artistas emergentes, resultado de su formación en las aulas universitarias. Tras estas obras, confío que se hallen los nombres de algunos de nuestros creadores venideros más relevantes en los diversos campos de las artes.

La organización de estos Premios es posible gracias a la gran labor de gestión llevada a cabo por el Vicerrectorado de Extensión Universitaria, a través del Centro de Cultura Contemporánea; Quiero expresar mi más sincero agradecimiento a los diversos jurados, todos ellos integrados por profesionales externos del sector del arte contemporáneo y docentes universitarios que, un curso más, asumen la responsabilidad de deliberar y conceder los premios de cada una de las siete modalidades; y transmitir, muy especialmente, mi felicitación a los verdaderos protagonistas de estos premios, los estudiantes, tanto a los premiados y seleccionados como a todos los que han participado en esta nueva convocatoria, deseándoles una dilatada y fecunda carrera en el ámbito artístico.

Finalmente, invito tanto a la comunidad universitaria como al público en general a disfrutar de la exposición abierta durante este final de curso en Crucero Bajo del Hospital Real, organizada por el Área de Artes Visuales del Centro de Cultura Contemporánea de la Universidad de Granada, y en cuyo diseño expositivo y montaje, así como en la edición del catálogo que tienen en sus manos, han tenido también un especial protagonismo los estudiantes, en este caso los becarios Ícaro que han realizado sus prácticas a lo largo de este curso en el Centro de Cultura Contemporánea y el Área de Proyección Social del Vicerrectorado de Extensión (adscritos a las Áreas de Artes Visuales, Recursos Expositivos y Recursos Gráficos y de Edición).

Las obras ganadoras de los Premios Alonso Cano se integrarán en los fondos de la Colección de Arte Contemporáneo de la Universidad de Granada, que aglutina en la actualidad más de 3.000 piezas que representan la excelencia de la producción artística universitaria, y entre cuyos nombres figuran muchos de los que son hoy autores destacados de la escena artística actual, obtentores de este reconocimiento durante su trayectoria como estudiantes.

Pilar Aranda Ramírez

Rectora de la Universidad de Granada

PREMIO ALONSO CANO
ARQUITECTURA

H O R N O N° O N C E

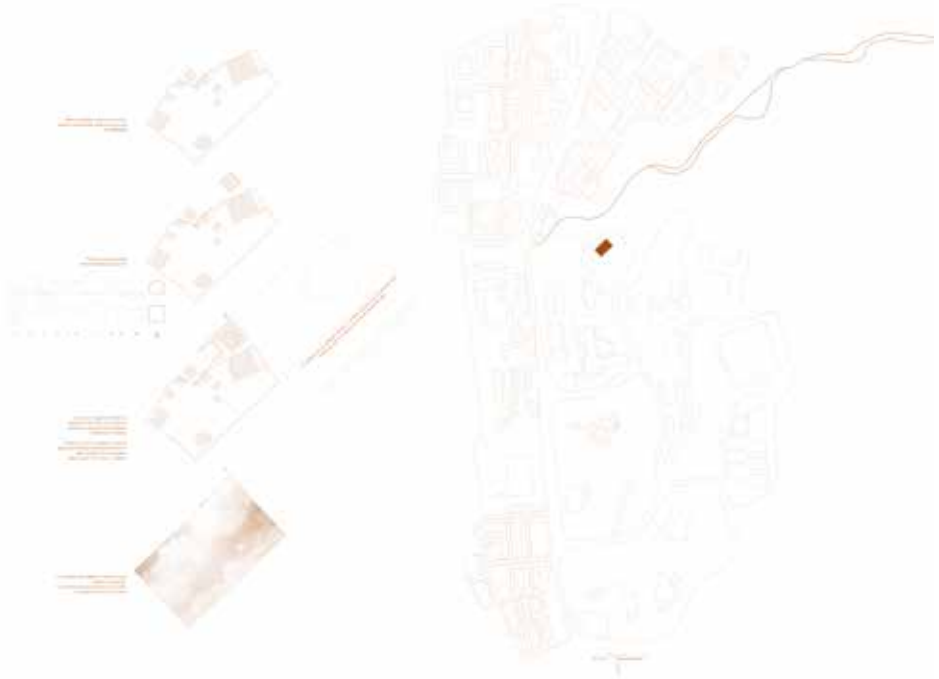

El proyecto arquitectónico se desarrolla en un terreno de 1.500 m² que forma parte de un barrio de viviendas de carácter popular. El edificio se integra en el tejido urbano existente, respetando la escala y la tipología de las construcciones vecinas. El programa arquitectónico incluye una vivienda de 120 m², un taller de trabajo y un espacio comunitario. El diseño se caracteriza por su sencillez y funcionalidad, buscando una integración armónica con el entorno urbano y natural.





03

SELECCIÓN
ARQUITECTURA



Plano general del proyecto



Plano general del proyecto



Interior del domo

El proyecto Domus se trata de un conjunto de edificios que se integran en un entorno urbano existente. El objetivo principal es crear un espacio público que permita a los ciudadanos disfrutar de un entorno urbano de calidad y que sea capaz de albergar actividades culturales y deportivas.

El proyecto Domus se trata de un conjunto de edificios que se integran en un entorno urbano existente. El objetivo principal es crear un espacio público que permita a los ciudadanos disfrutar de un entorno urbano de calidad y que sea capaz de albergar actividades culturales y deportivas.

El proyecto Domus se trata de un conjunto de edificios que se integran en un entorno urbano existente. El objetivo principal es crear un espacio público que permita a los ciudadanos disfrutar de un entorno urbano de calidad y que sea capaz de albergar actividades culturales y deportivas.



Plano de planta

El proyecto Domus se trata de un conjunto de edificios que se integran en un entorno urbano existente. El objetivo principal es crear un espacio público que permita a los ciudadanos disfrutar de un entorno urbano de calidad y que sea capaz de albergar actividades culturales y deportivas.

El proyecto Domus se trata de un conjunto de edificios que se integran en un entorno urbano existente. El objetivo principal es crear un espacio público que permita a los ciudadanos disfrutar de un entorno urbano de calidad y que sea capaz de albergar actividades culturales y deportivas.

El proyecto Domus se trata de un conjunto de edificios que se integran en un entorno urbano existente. El objetivo principal es crear un espacio público que permita a los ciudadanos disfrutar de un entorno urbano de calidad y que sea capaz de albergar actividades culturales y deportivas.





Plano de planta Vista en planta del conjunto de domos con sistema de ventilación natural en 100% en 100%



Teatro Romano Vista en planta del teatro romano de Mérida

El teatro romano

El teatro romano es un edificio que se utilizaba para representar obras de teatro, bailes o combates de gladiadores. Se trata de un edificio que se utilizaba para representar obras de teatro, bailes o combates de gladiadores. Se trata de un edificio que se utilizaba para representar obras de teatro, bailes o combates de gladiadores.

Se trata de un edificio que se utilizaba para representar obras de teatro, bailes o combates de gladiadores. Se trata de un edificio que se utilizaba para representar obras de teatro, bailes o combates de gladiadores.



Restos de masonry Vista en planta del teatro romano de Mérida



Sección transversal Vista en sección del teatro romano de Mérida



El teatro romano es un edificio que se utilizaba para representar obras de teatro, bailes o combates de gladiadores. Se trata de un edificio que se utilizaba para representar obras de teatro, bailes o combates de gladiadores.

Se trata de un edificio que se utilizaba para representar obras de teatro, bailes o combates de gladiadores. Se trata de un edificio que se utilizaba para representar obras de teatro, bailes o combates de gladiadores.



Detalle de la estructura de hormigón armado y el sistema de drenaje de agua.

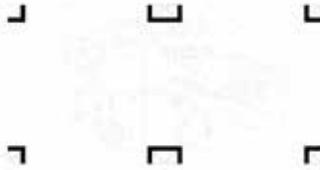

Plano de la estructura.



Interior de la estructura de hormigón armado y el sistema de drenaje de agua.

Detalle de la estructura de hormigón armado y el sistema de drenaje de agua.

El edificio proyectado por el arquitecto español Manuel Fernández Morillas, se trata de un conjunto de domos que se sitúan en un terreno con una gran pendiente. El edificio proyectado por el arquitecto español Manuel Fernández Morillas, se trata de un conjunto de domos que se sitúan en un terreno con una gran pendiente. El edificio proyectado por el arquitecto español Manuel Fernández Morillas, se trata de un conjunto de domos que se sitúan en un terreno con una gran pendiente.

Detalle de la estructura de hormigón armado y el sistema de drenaje de agua.

El edificio proyectado por el arquitecto español Manuel Fernández Morillas, se trata de un conjunto de domos que se sitúan en un terreno con una gran pendiente. El edificio proyectado por el arquitecto español Manuel Fernández Morillas, se trata de un conjunto de domos que se sitúan en un terreno con una gran pendiente.

Detalle de la estructura de hormigón armado y el sistema de drenaje de agua.



Detalle de la estructura de hormigón armado y el sistema de drenaje de agua.

Detalle de la estructura de hormigón armado y el sistema de drenaje de agua.

El edificio proyectado por el arquitecto español Manuel Fernández Morillas, se trata de un conjunto de domos que se sitúan en un terreno con una gran pendiente. El edificio proyectado por el arquitecto español Manuel Fernández Morillas, se trata de un conjunto de domos que se sitúan en un terreno con una gran pendiente.

El edificio proyectado por el arquitecto español Manuel Fernández Morillas, se trata de un conjunto de domos que se sitúan en un terreno con una gran pendiente. El edificio proyectado por el arquitecto español Manuel Fernández Morillas, se trata de un conjunto de domos que se sitúan en un terreno con una gran pendiente.

El edificio proyectado por el arquitecto español Manuel Fernández Morillas, se trata de un conjunto de domos que se sitúan en un terreno con una gran pendiente. El edificio proyectado por el arquitecto español Manuel Fernández Morillas, se trata de un conjunto de domos que se sitúan en un terreno con una gran pendiente.

El edificio proyectado por el arquitecto español Manuel Fernández Morillas, se trata de un conjunto de domos que se sitúan en un terreno con una gran pendiente. El edificio proyectado por el arquitecto español Manuel Fernández Morillas, se trata de un conjunto de domos que se sitúan en un terreno con una gran pendiente.

El edificio proyectado por el arquitecto español Manuel Fernández Morillas, se trata de un conjunto de domos que se sitúan en un terreno con una gran pendiente. El edificio proyectado por el arquitecto español Manuel Fernández Morillas, se trata de un conjunto de domos que se sitúan en un terreno con una gran pendiente.

El edificio proyectado por el arquitecto español Manuel Fernández Morillas, se trata de un conjunto de domos que se sitúan en un terreno con una gran pendiente. El edificio proyectado por el arquitecto español Manuel Fernández Morillas, se trata de un conjunto de domos que se sitúan en un terreno con una gran pendiente.



PREMIO ALONSO CANO
CÓMIC

ENSAYO SOBRE LA REENCARNACIÓN MULTITEMPORAL

UN HABILITADO DE MATA VERDE NO CUENTA UN CUENTO DE VERDAZ DISCUTIDA. EL CUENTO AL MENUDO SE DISCUTIDA, COMO NADA DE UN CUENTO DE DISCUTIDA DISCUTIDA.

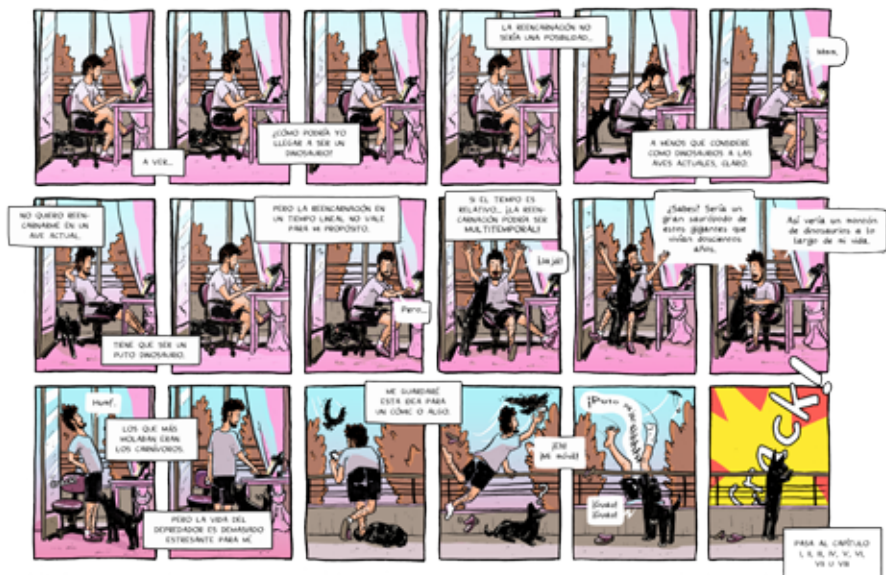

Capitulo I: Como ser un dinosaurio.



Capitulo II: El reencuentro.



Capitulo III: Espejo.



Capitulo IV: Búsqueda metavital.



Capítulo V: Inmortalidad.



Capítulo VI: Revelación.

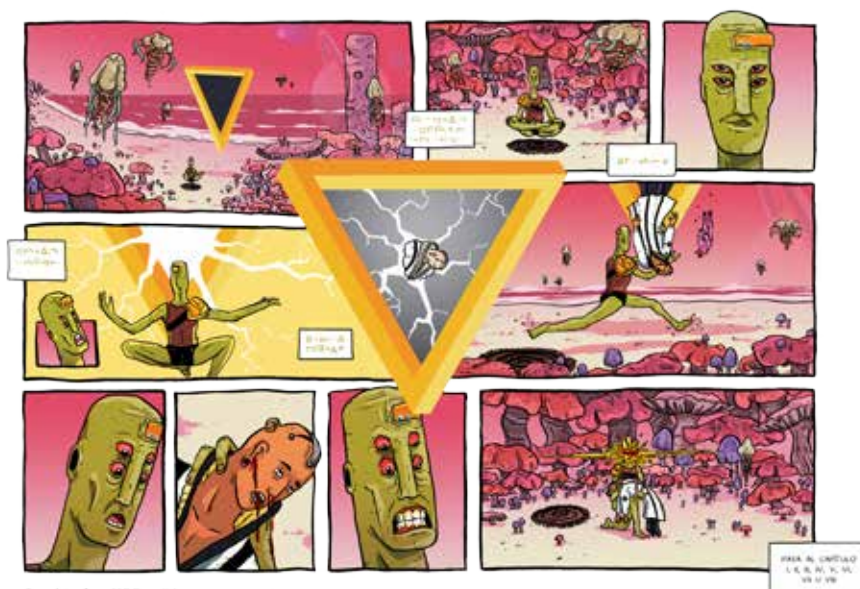

SELECCIÓN CÓMIC

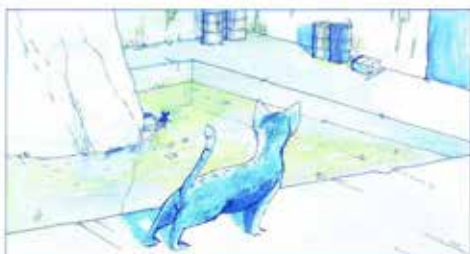



ELE
 Ayer te lo vi y
 era menor
 DOTA E
 Ayer te lo vi y
 era menor y más
 GE
 Ayer me acordé con él



Yo recuerdo cuando
 ¿no?



... que digo de verdad, de verdad
 cuando seamos mayores.



¿no, no?

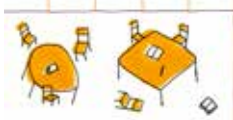

¿Bueno, pero, ¿te acuerdas de él?



no no no
 me acord.

¿no, no?



¿no, no, no a nadie?
 Somos un hombre,
 yo no puedo tener uno
 igual que yo...



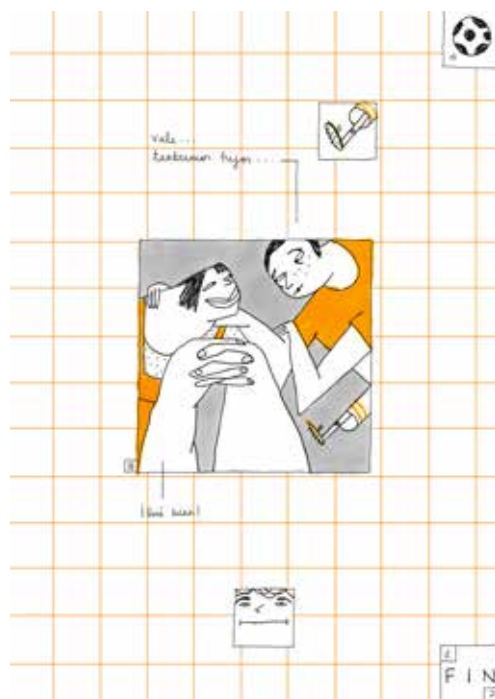
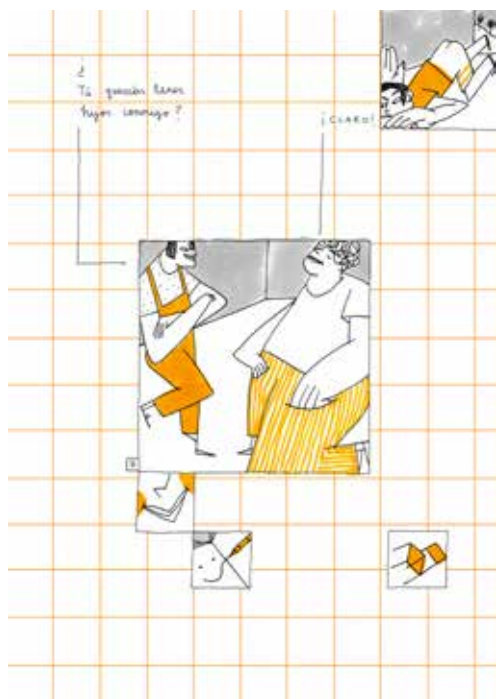
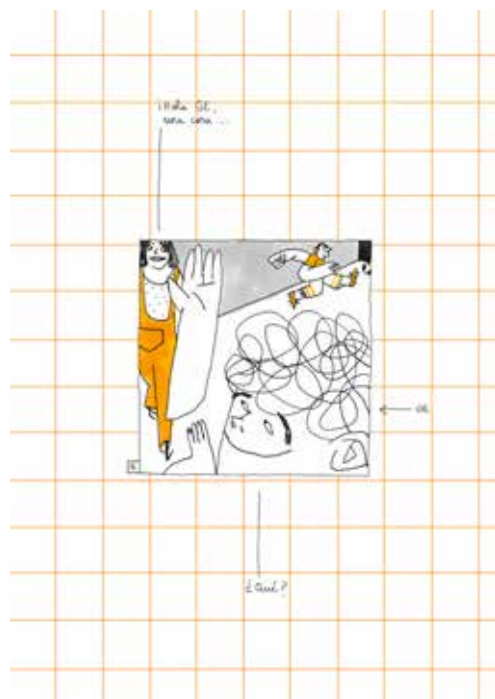
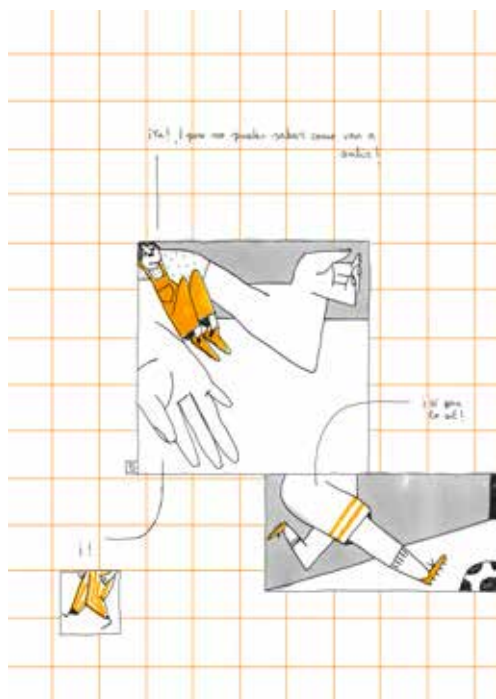





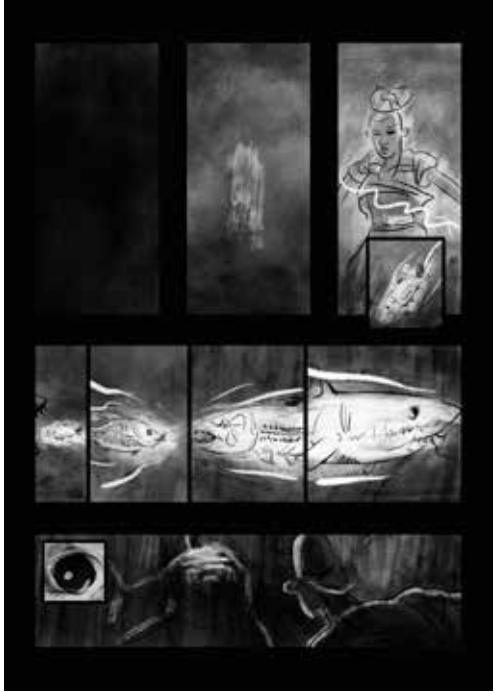

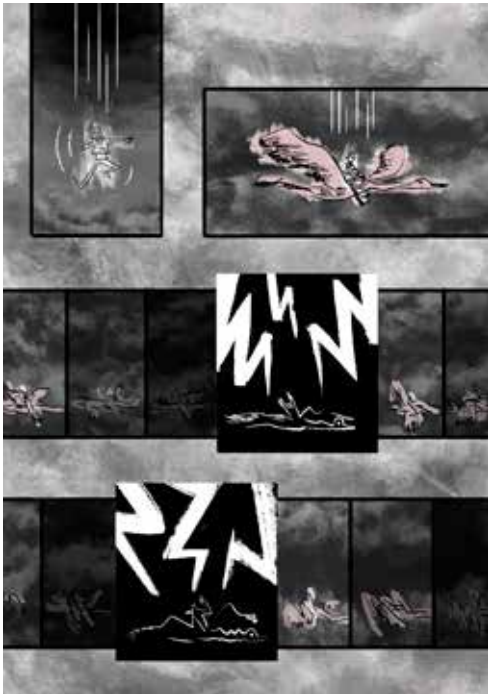





PREMIO ALONSO CANO
ESCULTURA



SELECCIÓN ESCULTURA

























PREMIO ALONSO CANO
FOTOGRAFÍA





SELECCIÓN FOTOGRAFÍA

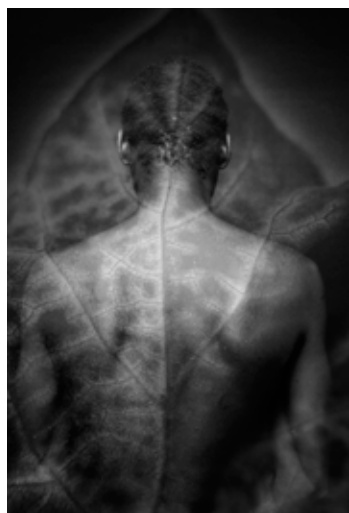

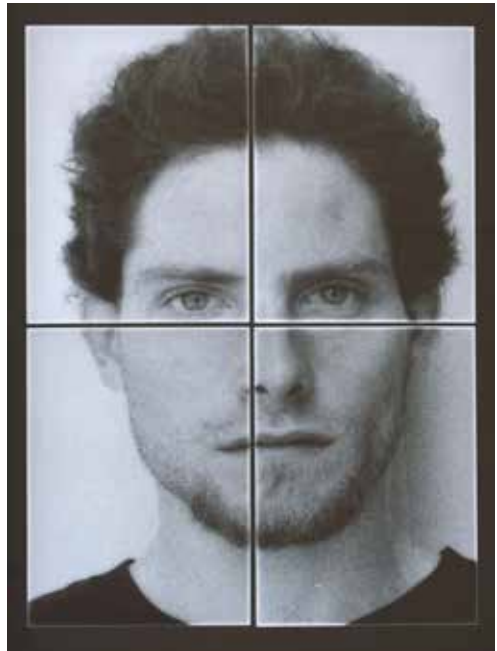
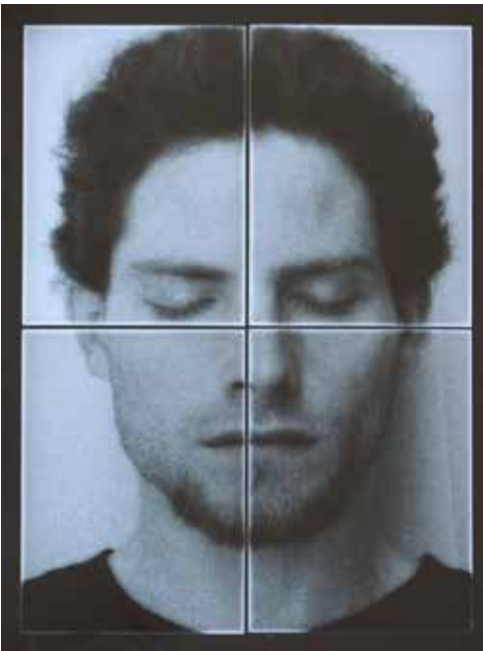













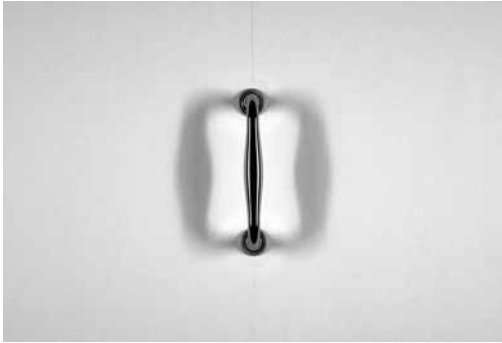

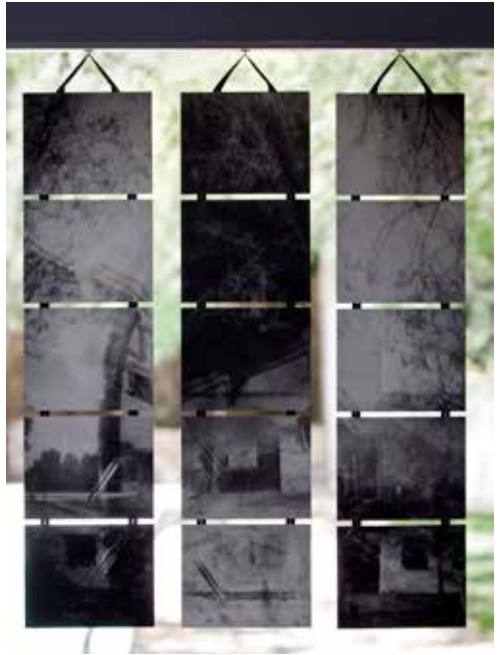

PREMIO ALONSO CANO
NUEVAS TECNOLOGÍAS
DE LA IMAGEN







SELECCIÓN
NUEVAS TECNOLOGÍAS
DE LA IMAGEN

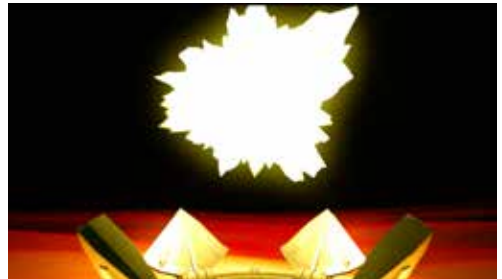
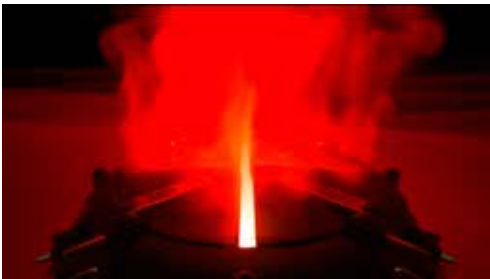





PLAY





PREMIO ALONSO CANO
PINTURA



SELECCIÓN PINTURA

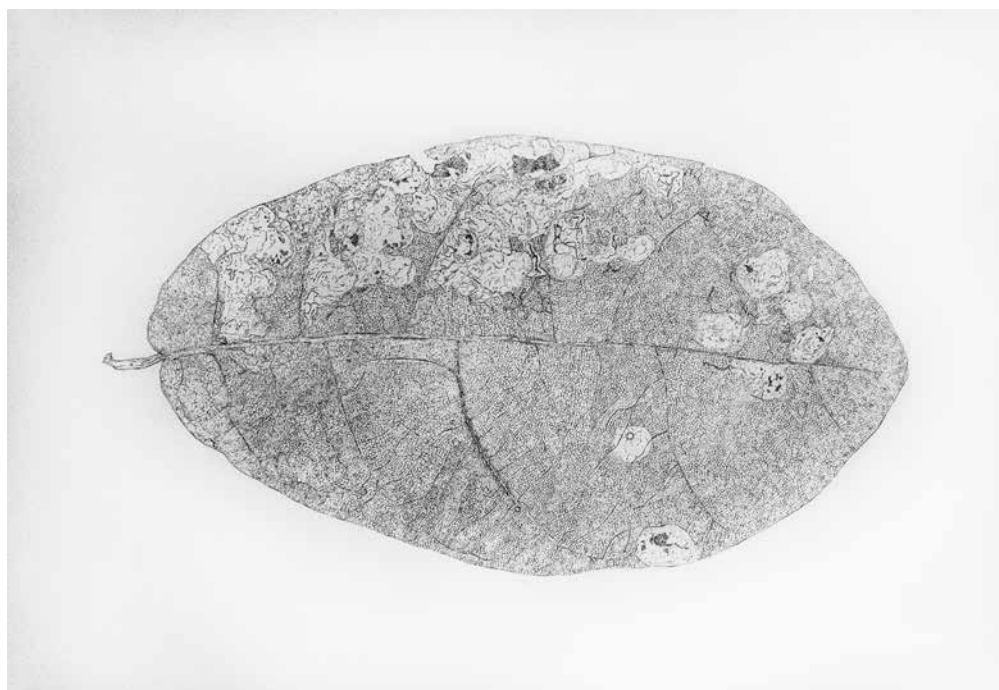





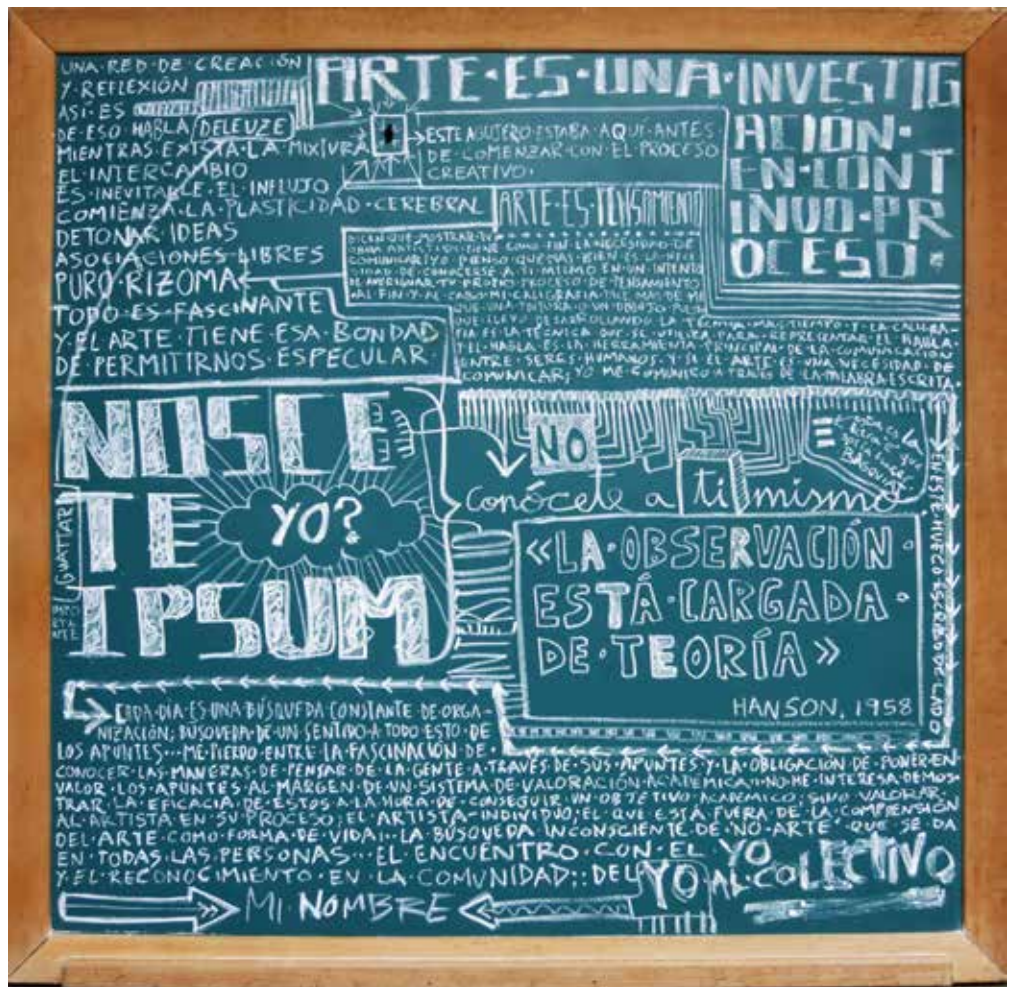



04.11.20

MES NÉVROSES DU JOUR :

Toutes les soirées se perpétuent en
un infatigable sterno de nostalgie.
La province réchauffe en el. Stausseuse
vacante par el. piovante.

La jeunesse de commerce en el. piovante
convoluto la sudem del. sordido.
Nos. maintenant. son. finis. a. la. son.
idiotie. piovante. par. la. d'été. de.
de. représentant. la. real.

Berlin. 2011. La. capitale. s'écrit. se. piovante.
s'écrit. finis. la. un. catastrophe. de. la.
suscitance. sordido. Apres. sordido. sordido.
sordido. les. sordido. de. la. sordido. et. al.
sordido. en. sordido. sordido. piovante.
La. sordido. sordido. la. sordido. de. la.
sordido. qui. sordido. sordido. sordido.
sordido. sordido. sordido. de. sordido.
sordido. sordido. sordido. sordido. la.
sordido. sordido. sordido. sordido. sordido.
sordido. de. sordido. sordido. sordido. sordido.
de. sordido. sordido. sordido. sordido. sordido.
de. sordido. sordido. sordido. sordido. sordido.

04.11.20

04.11.20

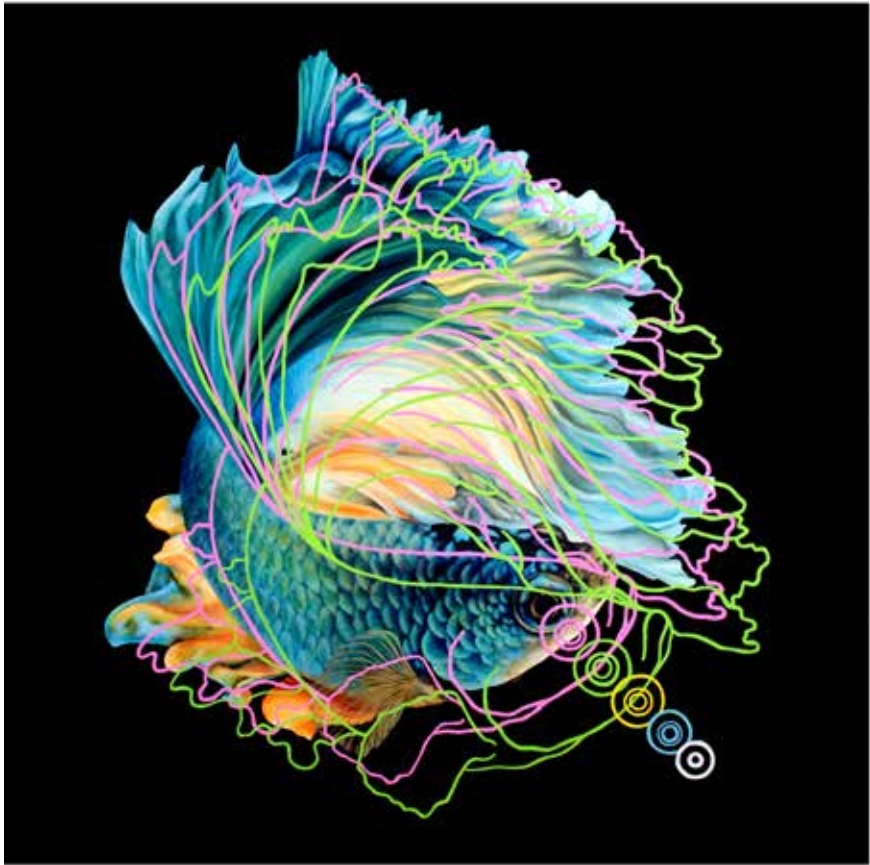



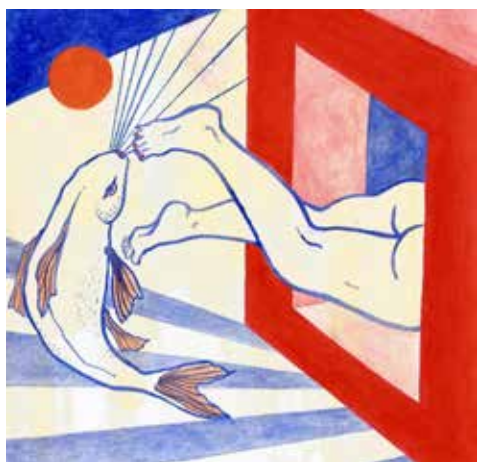



PREMIO ALONSO CANO
DISEÑO

The image shows the interior of a mosque, likely the Colegio Máximo. The ceiling is a prominent feature, featuring a complex, multi-layered wooden structure with intricate geometric patterns. The walls are decorated with light-colored tiles and have several arched windows. The floor is covered in a colorful, geometric tile pattern. In the center, there is a raised platform with a red carpet, and a large, ornate chandelier hangs from the ceiling. The overall atmosphere is one of grandeur and historical significance.

COLECCIÓN BALDOSAS COLEGIO MÁXIMO

PREMIOS ALONSO CANO

CONTEXUALIZACIÓN

Las baldosas originales, situadas en la Capilla del Colegio Máximo, ahora patrimonio de la Universidad y que a finales del siglo XIX acogieron a los monjes de la Compañía de Jesús procedentes de Murcia, aportaron y siguen aportando un valor añadido a la arquitectura y al arte de este espacio. El arquitecto encargado de este proyecto, Francisco Rabanal Fariña, configuró el único espacio de arquitectura neobarroca de España. La elección de este material poco costoso y de rápida ejecución en aquel momento parece adquirir un gran valor en nuestros días también.

El conocimiento de la función que tiene la baldosa en la capilla, como objeto decorativo, ornamental y que le proporciona la importancia y relevancia que merece un lugar de culto por el que el visitante se siente acompañado por un mosaico que le acoge, me lleva al diseño de objetos que, en relación con la idea anterior, nos intentan transmitir, como símil, la idea de culto que debemos hacernos a nosotros mismos, considerándonos como un templo que alberga un camino de vida cuya dirección nos acoge cada día.

La nueva implantación de La Tienda de la Universidad de Granada ofrece creaciones dirigidas al comercio promocional de la institución universitaria, en la medida que se obtiene tanto un posicionamiento de la misma como referente cultural, social y económico de la ciudad.

En armonía con las iniciativas de la Universidad de Granada para revalorizar el patrimonio, concretamente, con la iniciativa de recuperación de la solería del Colegio Máximo que está llevando a cabo un egresado en la actualidad, surge la idea de esta línea de productos, como elementos que puedan formar parte del día a día de la vida de todo aquel interesado en ellos

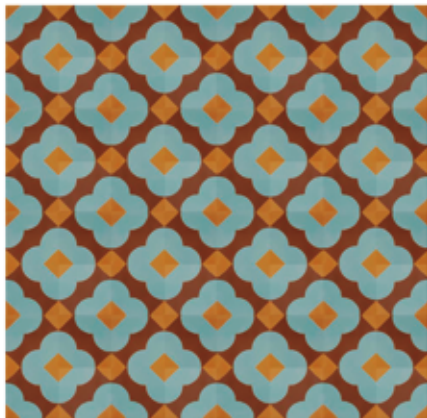

PARTE DE MI

Como estudiante apasionada por todo aquello que tiene que ver con la creatividad, la innovación y, al mismo tiempo, con la concepción de elementos cercanos y útiles que tengan un fondo cultural y que incorporen en su esencia tradiciones que actualmente se están perdiendo, entiendo que la innovación en el diseño y en el arte, empieza por el estudio minucioso de cada etapa artística y, posteriormente, continúa con la implantación de esos motivos, como evolución o proyección del nuevo modernismo, en el objeto cotidiano que pueda realmente llevar el arte a cualquier rincón. Un ejemplo de ello es el diseño de productos susceptibles de acompañar las iniciativas de egresados, profesores, estudiantes nacionales e internacionales, quienes no llevan solo consigo a la Universidad de Granada, sino también el patrimonio de esta ciudad.

Como arquitecta considero también que es necesario recuperar, estudiar, entender y revalorizar los ámbitos del arte, la artesanía, el patrimonio, la arquitectura y la cultura, de los que se pueden obtener grandes aprendizajes que, de no incluirlos en nuestros días, acabarán olvidándose y perdiendo. Estos ámbitos se configuran a partir de ciencias, métodos y tecnologías tradicionales que, de ser utilizadas actualmente, pueden llegar a cubrir de forma óptima necesidades cada vez más acuciantes en la sociedad de hoy. En concreto, las baldosas hidráulicas de las que se ha obtenido este motivo se alzan como alternativas sostenibles e inclusivas, valores fundamentales de la Universidad De Granada. Además, mi intención es siempre considerar al destinatario como parte fundamental dentro del proceso, teniendo en cuenta lo que necesita y haciendo especial hincapié en la idea de que exista una compañía mutua entre el objeto y la persona.

VALOR PATRIMONIAL

El motivo que componen los diseños proviene de un elemento decorativo que, tanto desde el punto de vista histórico, en la Capilla del Colegio Máximo, como desde el punto de vista de sus aplicaciones potenciales en la actualidad, tiene en cuenta la sostenibilidad y artesanía como aspectos esenciales. Si se extrapola a la sociedad, los diseños presentados pretenden recoger, por tanto, un doble valor añadido: el de dar a conocer el patrimonio de la universidad y el de promover la utilidad sostenible de la baldosa actual. La principal motivación de estos diseños es que contengan en sí mismos los valores patrimoniales, medioambientales y de diseño que, unidos, configuran algunos de los valores de la Universidad de Granada, que se esfuerza por recuperar proyectos, investigaciones, ideas de los estudiantes que forman y formaron parte de ella.

EL PATRÓN

El patrón que conformarían los diferentes diseños procede del mosaico reflejado a la izquierda.

LÍNEA TEXTIL
BOLSA DE TEJIDO NATURAL
COLECCIÓN BALDOSAS
COLEGIO MÁXIMO

REFERENCIA
Bolsa tejido natural 01

DESCRIPCIÓN
Bolsa de tejido natural, en algodón 100%, lavable de larga vida, nos ayuda a limitar el uso de plástico y ser más sostenibles con el medioambiente. Este material ofrece grandes cualidades por tener una textura resistente y estar recomendado para personas alérgicas o de pieles sensibles.

COMPOSICIÓN
Realizada en algodón 100 %.

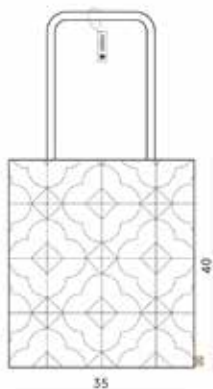

COLORES



COTAS cm



LÍNEA TEXTIL
FOULARD
BALDOSAS COLEGIO
MÁXIMO

REFERENCIA
Foulard mujer 01-02.

DESCRIPCIÓN
Foulard rematado en flecos.

COMPOSICIÓN
Poliéster 100%



COLORES



3

LÍNEA HOGAR
BANDEJA COLECCIÓN
BALDOSAS COLEGIO
MÁXIMO

REFERENCIA
Bandeja 01

DESCRIPCIÓN
Bandeja uso hogar.

COMPOSICIÓN
Realizada en polietileno.
Aptas para alimentación.

DIMENSIONES
40x20x3 cm

COLORES



COTAS cm

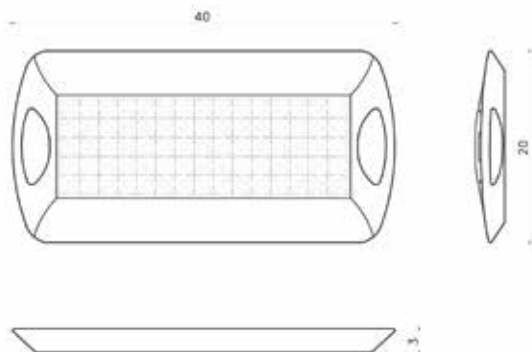

LÍNEA HOGAR
PAÑO DE COCINA
COLECCIÓN BALDOSAS
COLEGIO MÁXIMO

REFERENCIA
Paño de cocina 01

DESCRIPCIÓN
Paño de cocina uso hogar.

COMPOSICIÓN
Realizado en algodón 100%

DIMENSIONES
71x51 cm

COLORES



COTAS cm

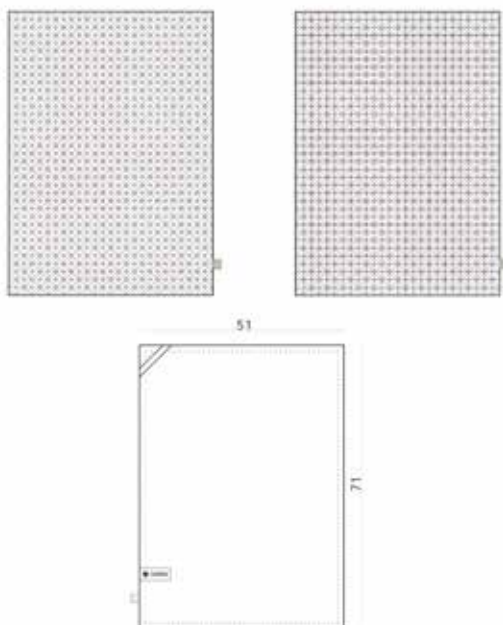

**PUZZLE DE MADERA COLECCIÓN
BALDOSAS COLEGIO
MÁXIMO**

REFERENCIA
Puzzle de madera 01

DESCRIPCIÓN
Puzzle y piezas de madera de pino con barnizado natural.

COMPOSICIÓN
Realizado en madera de pino.

DIMENSIONES
20x20 cm

Para que exista una relación de similitud más estrecha entre la baldosa hidráulica y los productos que se pretenden llevar a nuestras vidas, se diseña un puzzle de 20x20, es decir, con la misma dimensión que la que tiene la baldosa del Colegio Máximo

El puzzle puede convertirse a su vez en tres juegos.

Un juego destinado a niños de edades de 3-6 y otros dos para edades 6+.

El juego está compuesto de un soporte de madera y de tres bolsas de tela donde se disponen las piezas para cada juego.

En una de las bolsas de tela habrá un total de 16 piezas de madera, compuestas por el motivo del Colegio Máximo en miniatura. Este modo de juego está destinado a niños de 3-6 años.

La segunda bolsa albergará un total de 112 piezas con las que se podrá componer un puzzle de una dificultad superior. Este modo está destinado a niño de 6+ años. Aparte, se añaden 5 piezas que resaltan un cuadrado central y 6 piezas con las que se podrá jugar al tres en raya.

Por último, se propone otro juego para el desarrollo de la lógica. La idea es conseguir el zigzag del esquema de la derecha realizando, por turnos, los menores movimientos posibles.

COLORES

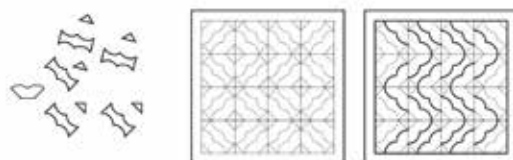
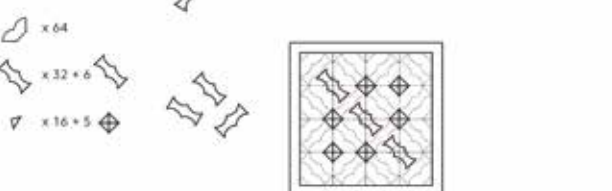
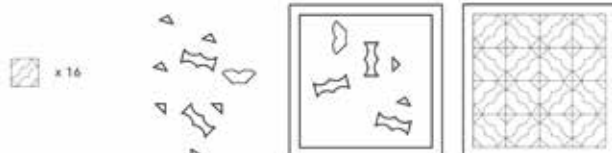
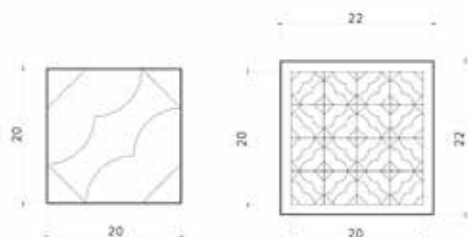
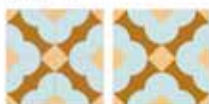

SIMULACIONES DE POSIBLES APLICACIONES
COORDINADAS EN LA COLECCIÓN



SELECCIÓN DISEÑO

PROPUESTA PARA MATERIAL DE MERCHANDISING

DE LA UNIVERSIDAD DE GRANADA

En esta ilustración trato de representar la multiculturalidad y los valores de la Universidad de Granada por medio de una serie de estudiantes en el ámbito académico y social.





JURADOS

Los jurados constituidos para otorgar los Premios Alonso Cano 2017 han estado presididos por D. Víctor Medina Flórez, Vicerrector de Extensión Universitaria, en representación de la Rectora Magnífica de la Universidad de Granada, D^a. Pilar Aranda Ramírez, y compuestos por:

Arquitectura

D. JOSÉ MARÍA MANZANO JURADO, director de la ETS de Arquitectura y profesor colaborador del Departamento de Expresión Gráfica Arquitectónica y en la Ingeniería de la Universidad de Granada

D. RICARDO NICOLÁS HERNÁNDEZ SORIANO, coordinador de Infraestructuras y Actividades Culturales y profesor asociado laboral del Departamento de Construcciones Arquitectónicas de la E.T.S. de Arquitectura de la Universidad de Granada

D. JUAN CALATRAVA ESCOBAR, director de la Cátedra de Arquitectura y Urbanismo de La Madraza. Centro de Cultura Contemporánea y Catedrático del Departamento Construcciones Arquitectónicas de la Universidad de Granada.

D. RICARDO ANGUIA CANTERO, director de La Madraza. Centro de Cultura Contemporánea de la Universidad de Granada y profesor Titular del Departamento de Historia del Arte de la Universidad de Granada, que actúa como secretario.

Cómic

D. SERGIO GARCÍA SÁNCHEZ, profesor titular del Departamento de Dibujo de la Universidad de Granada y autor de cómic.

D. IGNACIO BELDA MERCADO, profesor ayudante Doctor del Departamento de Dibujo de la Universidad de Granada.

D. ENRIQUE BONET VERA, documentalista del Área de Documentación y Edición de la Universidad de Granada y autor de cómic.

D. ANTONIO MIGUEL PEÑA MÉNDEZ, profesor titular del Departamento de Pintura de la Universidad de Granada.

D. MIGUEL ÁNGEL ALEJO ÁLVAREZ, periodista.

Y, D. RICARDO ANGUIA CANTERO, director de La Madraza. Centro de Cultura Contemporánea y profesor titular del Departamento de Historia del Arte de la Universidad de Granada, que actúa como secretario.

Escultura

D. JORGE A. DURÁN SUÁREZ, director del Secretariado de Conservación y Restauración y profesor titular del Departamento de Escultura de la Universidad de Granada.

D. PABLO CAPITÁN DEL RÍO, artista plástico.

D. RODRIGO GUTIERREZ VIÑUALES, profesor titular del Departamento de Historia del Arte de la Universidad de Granada.

D. ANTONIO COLLADOS ALCAIDE, coordinador del Área de Recursos Gráficos y de Edición y profesor Contratado Doctor del Departamento de Escultura de la Universidad de Granada, que actúa como secretario.

Fotografía

D. RAFAEL PERALBO CANO, profesor titular del Departamento de Escultura de la Universidad de Granada.

D. FRANCISCO FERNÁNDEZ, fotógrafo.

D^ª. MARIA LUISA BELLIDO GANT, directora del Secretariado de Bienes Culturales y profesora titular del Departamento de Historia el Arte de la Universidad de Granada.

D. ANTONIO ARABESCO, fotógrafo.

D. FRANCISCO SÁNCHEZ MONTALBÁN, director de la Colección de Arte Contemporáneo de la Universidad de Granada y profesor titular del Departamento de Escultura de la Universidad de Granada, que actúa como secretario.

Nuevas Tecnologías de la Imagen

D. MIGUEL ÁNGEL MORENO CARRETERO, artista y gestor cultural.

D. MARIO MARTÍN PAREJA, crítico, comisario y galerista.

D. FRANCISCO JAVIER TORO, artista, gestor cultural, comisario y miembro honorífico de la Asociación de Festivales Audiovisuales de Andalucía.

D. ÁNGEL GARCÍA ROLDÁN, coordinador de Recursos Expositivos y profesor ayudante doctor del Dpto. de Didáctica de la Expresión Plástica de la Universidad de Granada, que actúa como secretario.

Pintura

D^{ÑA}. CONCHA HERMANO BARRIOS, comisaria independiente.

D. SIMÓN ZABELL, artista y profesor colaborador del Departamento de Escultura de la Universidad de Granada.

D^{ÑA}. MARÍA REGINA PÉREZ CASTILLO, contratada predoctoral del Departamento de Historia del Arte, comisaria y crítico de arte.

D. SANTIAGO VERA CAÑIZARES, artista y profesor titular del Departamento de Pintura de la Universidad de Granada.

D^{ña}. BELÉN MAZUECOS SÁNCHEZ, artista y directora del Área de Artes Visuales y profesora titular del Departamento de Pintura de la Universidad de Granada, que actúa como secretaria.

Diseño

D^{ÑA}. ROSARIO VELASCO ARANDA, profesora asociada del Departamento de Dibujo, técnico Diseño de Producto de la Universidad de Granada.

D. JOSÉ ÁNGEL IBÁÑEZ ZAPATA, director Oficina de la Comunicación y profesor titular del Departamento de Comercialización e Investigación de Mercados de la Universidad de Granada.

D. SERGIO ARREDONDO GARRIDO, Doctor de Bellas Artes, profesor de la Escuela de Artes de Granada, y diseñador Gráfico Profesional.

ANTONIO COLLADOS ALCAIDE, coordinador del Área de Recursos Gráficos y de Edición y profesor contratado Doctor del Departamento de Escultura de la Universidad de Granada, que actúa como secretario.

CRÉDITOS

Rectora

Pilar Aranda Ramírez

Vicerrector de Extensión Universitaria

Víctor Jesús Medina Flórez

Director de La Madraza. Centro de Cultura Contemporánea

Ricardo Anguita Cantero

Directora del Área de Artes Visuales

Belén Mazuecos Sánchez

Área de Recursos Gráficos y Edición

Antonio Collados Alcaide

Área de Recursos Expositivos y Audiovisuales

Ángel García Roldán

Área de Recursos Didácticos

Pilar Núñez Delgado

EXPOSICIÓN PREMIOS DE LA UNIVERSIDAD DE GRANADA A LA CREACIÓN ARTÍSTICA Y CIENTÍFICA PARA ESTUDIANTES UNIVERSITARIOS PREMIOS ALONSO CANO 2017

Coordinadora de exposición

Belén Mazuecos Sánchez

Montaje

Equipo de Montaje del Hospital Real

Rubén Hurtado Giráldez

Alejandra López Oliveros

Bartolomé A. Cazorla Arévalo

César San José Gómez

Clara Foronda Cortés

CATÁLOGO PREMIOS ALONSO CANO DE LA UNIVERSIDAD DE GRANADA A LA CREACIÓN ARTÍSTICA PARA ESTUDIANTES UNIVERSITARIOS 2017

Edita

Editorial Universidad de Granada

Coordinación editorial

Belén Mazuecos Sánchez

Antonio Collados Alcaide

Diseño y maquetación

Antonio Collados Alcaide

Patricia Garzón Martínez

Impresión

Imprenta Comercial Motril

ISBN: 978-84-338-929-2017

Depósito Legal: GR./ 929-2017

© De la presente edición, Universidad de Granada.

© De los textos, los autores

© De las imágenes, los autores

Imagen de cubierta: *Honey Boo Boo*, 2047 de Carmen Oliver Reina
(Premio Alonso Cano 2017 en la modalidad de Pintura)

